

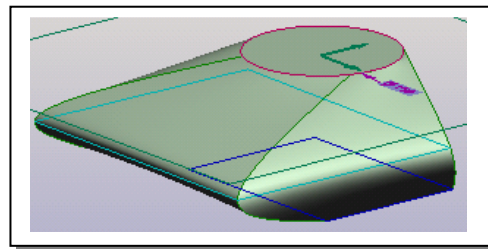

แบบฝึกที่ 19

การทำ Lofting Through Profiles



ขั้นตอนการสร้าง

1. ใช้ Base Workplane (ซึ่งโปรแกรมจะสร้างขึ้นเอง เมื่อเราเรียกใช้โปรแกรมครั้งแรก)
2. สร้างสี่เหลี่ยมผืนผ้า ให้มีขนาด 200 X 150 โดยใช้ปุ่มเครื่องมือ rectangle 

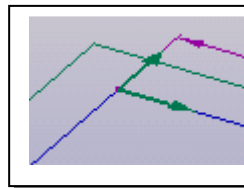

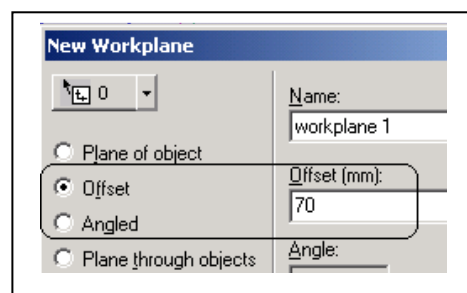

3. เลือกเมนู Workplane > เลือก
ตั้งค่า Offset = 70 >

New Workplane >

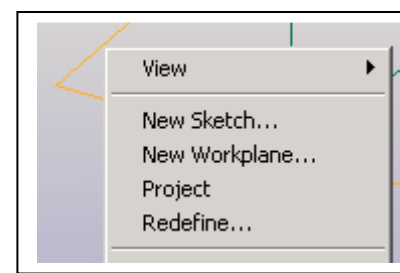

4. ขณะนี้พื้นที่งานจะเป็นสีแดง > ให้คลิกเมาส์ปุ่มขวา
5. เลือก NewSketch OK ขณะนี้ชิ้นงานมีชื่อว่า Sketch 1
6. สร้างสี่เหลี่ยมผืนผ้า ให้มีขนาด 300 X 250 โดยใช้ปุ่มเครื่องมือ rectangle 
7. ทำซ้ำจากขั้นตอนที่ 3 และ 4 โดยตั้งค่า Offset = 50 ซึ่ง New Sketch จะเป็นชื่อ Sketch 2



8. วาดวงกลม โดยให้มีเส้นผ่าศูนย์กลาง 150 ซึ่งจะต้องใช้เครื่องมือ  เพื่อปรับเส้นผ่าศูนย์กลาง
9. จะได้ภาพ ตามหน้านี้

10. เลือกเมนู **Feature** > เลือกเมนู
ย่อย **Loft Through Profiles**
และตั้งค่าต่าง ๆ ดังภาพ

11. นำเมาส์ไปคลิกที่จุดเริ่มต้นดังภาพ โดย
คลิกปุ่มซ้ายค้างไว้ และลากเมาส์ไปตามที่
จุดที่ต้องการ

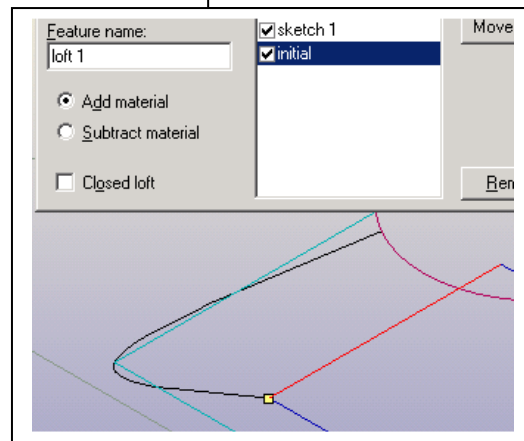
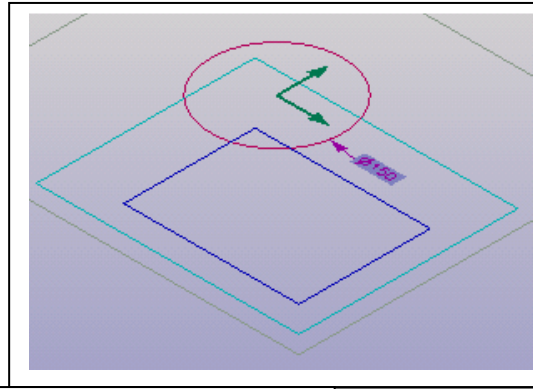

12. จะได้ชิ้นงานดังภาพ

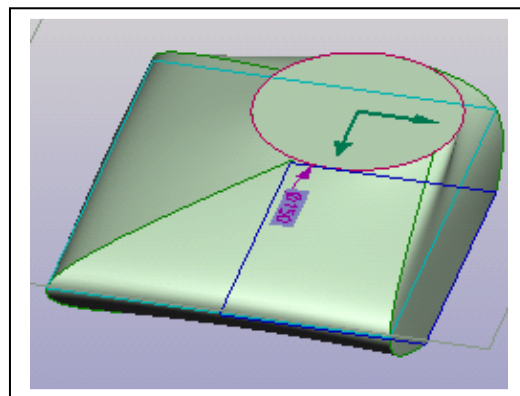

13. สั่งบันทึกโดยใช้เมนู **Save as** และตั้งชื่อเป็น **Bottle 1**

14. ในแต่ละ **Sketches** เราสามารถเปลี่ยนแปลงได้ โดยหลังการเปลี่ยนแปลงให้สั่ง
Updated

ที่ปุ่ม 

15. เราอาจเปลี่ยนแปลงการทำงานได้ โดยการคลิกปุ่ม
ขวาของเมาส์ที่ **Loft 1** ใน เมนู **Features**
Browser ดังภาพ

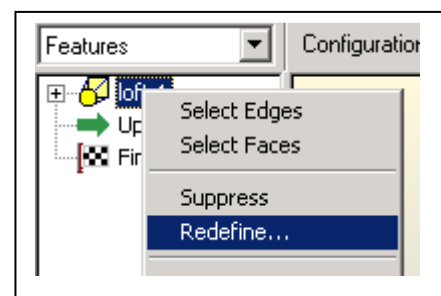

16. เลื่อนจุดสี่เหลี่ยมไปยังตำแหน่งใหม่ ดังภาพ

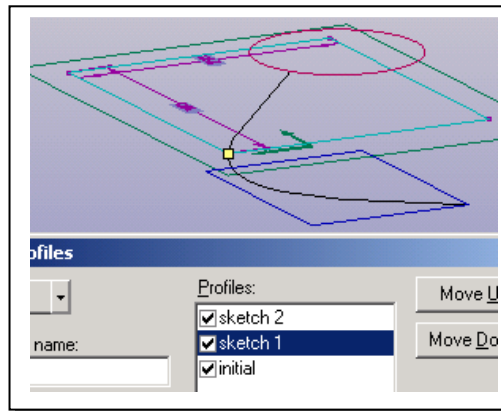

17. คลิกปุ่ม **OK** เราก็จะได้ชิ้นงานที่ต้องการ

