

Workshop2. การสร้างกล่องผลิตภัณฑ์

สร้างกล่องบรรจุภัณฑ์โดยใช้คำสั่งในกลุ่ม Pathfinder เป็นหลักสำหรับตัดเจาะ และรวมชิ้นออกเบจให้ได้ตรงตามต้องการ ซึ่งก่อนการสร้างควรที่จะกำหนดขนาดของกล่องและด้านแต่ละด้านไว้ก่อนซึ่งกำหนดให้มีขนาด 5x15 ซม.

1. สร้างไฟล์ใหม่ขึ้นมา โดยมีขนาด A4 และกำหนดหน่วยวัดเป็น Centimeters (เซนติเมตร)
2. คลิกคำสั่ง View>Show Rulers เพื่อแสดงแถบไม้บรรทัด

1

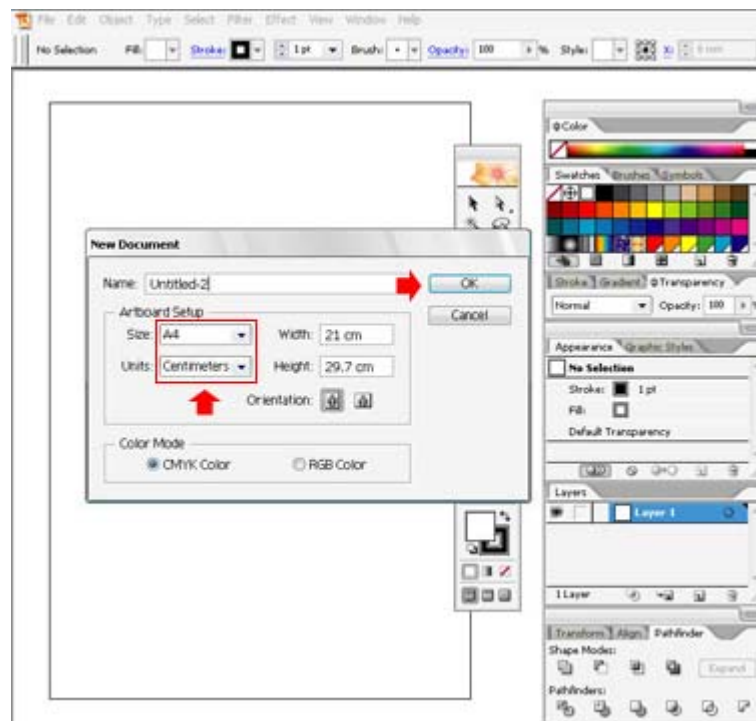

3. คลิกลากจุดตัดแถบไม้บรรทัดไปวางตรงมุมบนขวาของอาร์ตบอร์ดเพื่อเปลี่ยนจุด 0.0 ไปวางตรงขอบเส้นบนขวาของอาร์ตบอร์ด

2

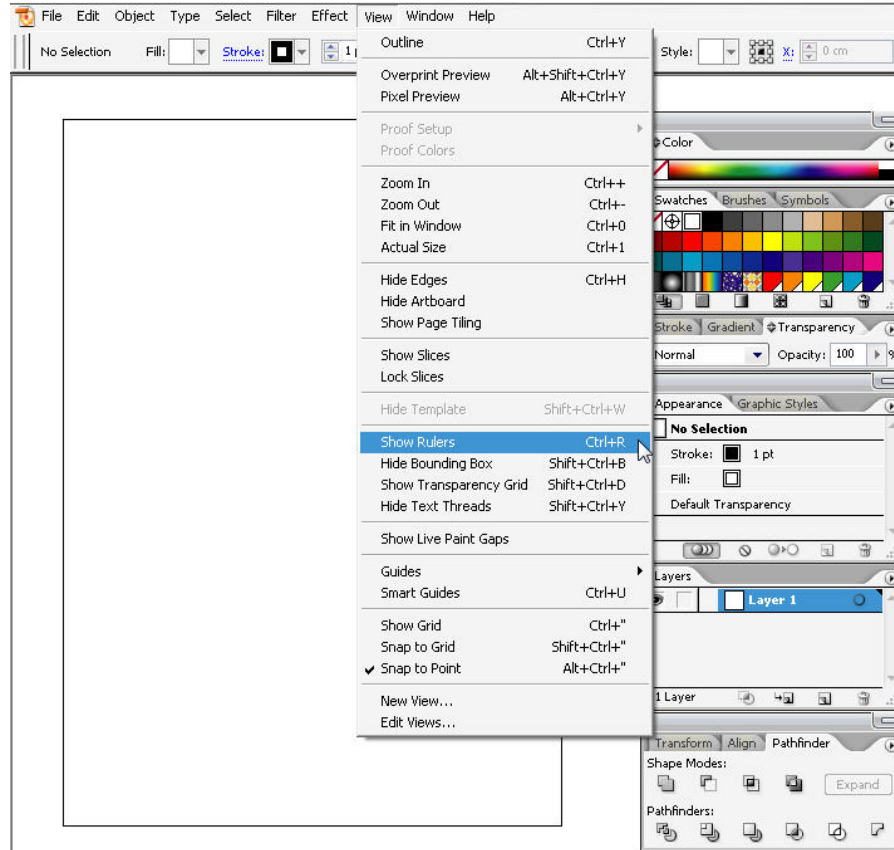

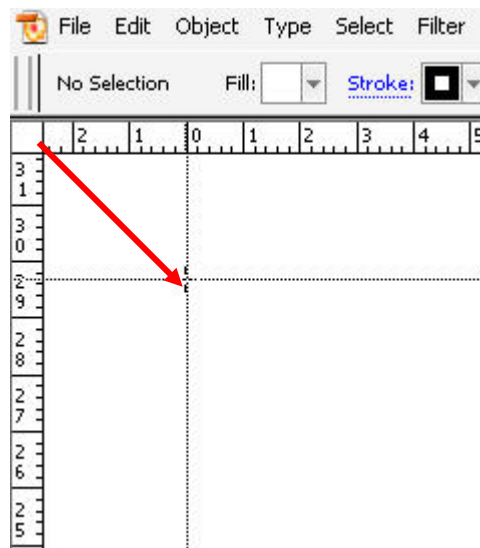

3

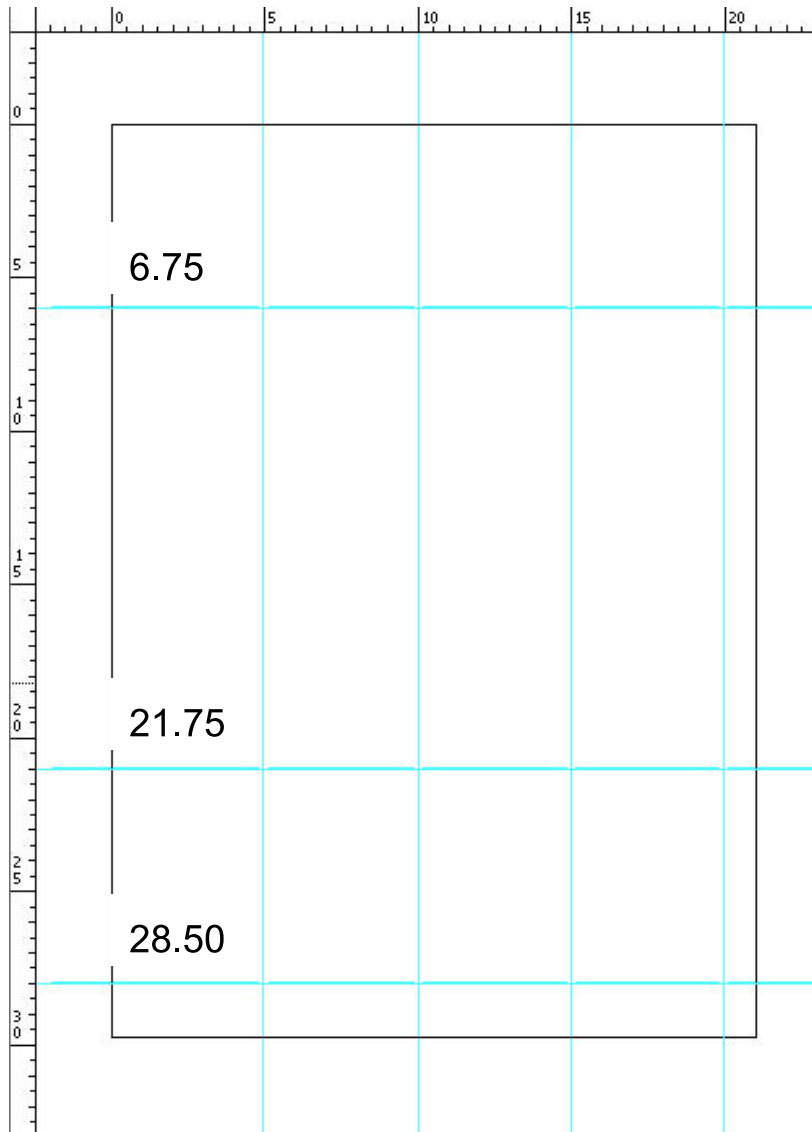

4. คลิกลากเส้นไกด์จากแถบไม้บรรทัดออกมาวางในแนวตั้งและแนวนอนตามตำแหน่งต่างๆ หากต้องการย้ายตำแหน่งเส้นไกด์ ก็ใช้คำสั่ง View>Guides>Lock Guide เพื่อยกเลิกการล็อกเสียก่อน

4



5. ใช้เครื่องมือ  Rectangle วาดรูปทรงขนาด 15x21 ซม. วางตรงกลางตามกรอบเส้นไกด์ เพื่อใช้เป็นพื้น
6. วาดสี่เหลี่ยมชั้นที่ 2 ขนาด 3.25x5 ซม. วางไว้นอกอาร์ตบอร์ดก่อน

5

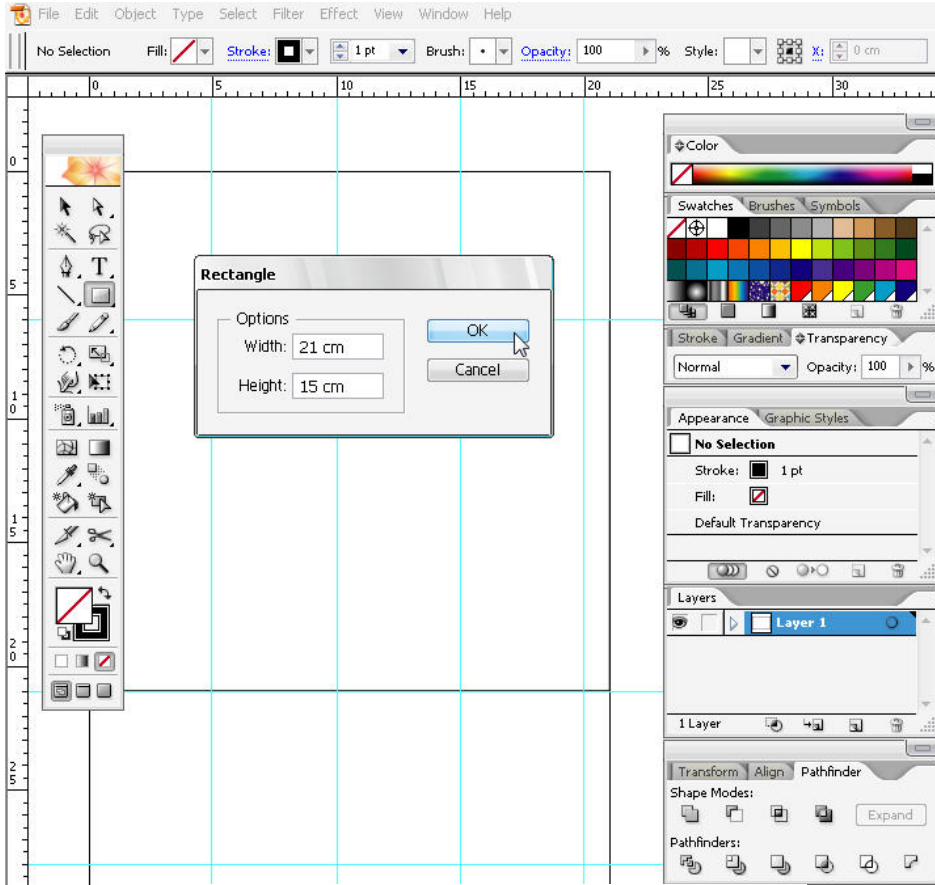

6

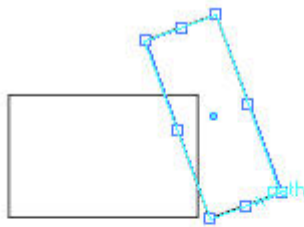

7

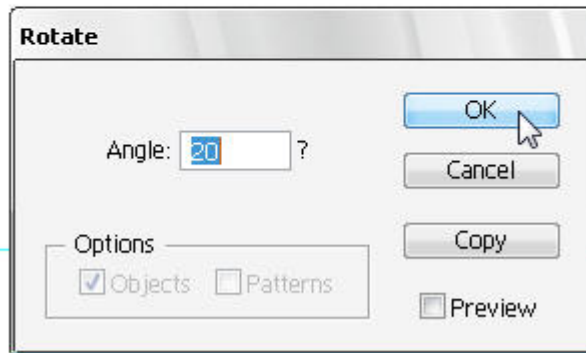

7. วาดสี่เหลี่ยมจันที่ 3 ขนาด 2x5 ซม. แล้วปรับหมุนไป 20 องศา (คลิกขวาที่เมาส์ Transform>Rotate)
จากนั้นวางในลักษณะทับกันดังภาพ

8

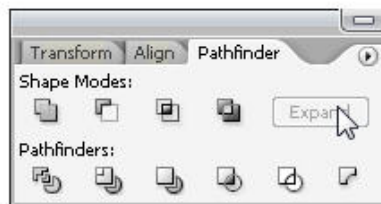
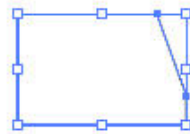
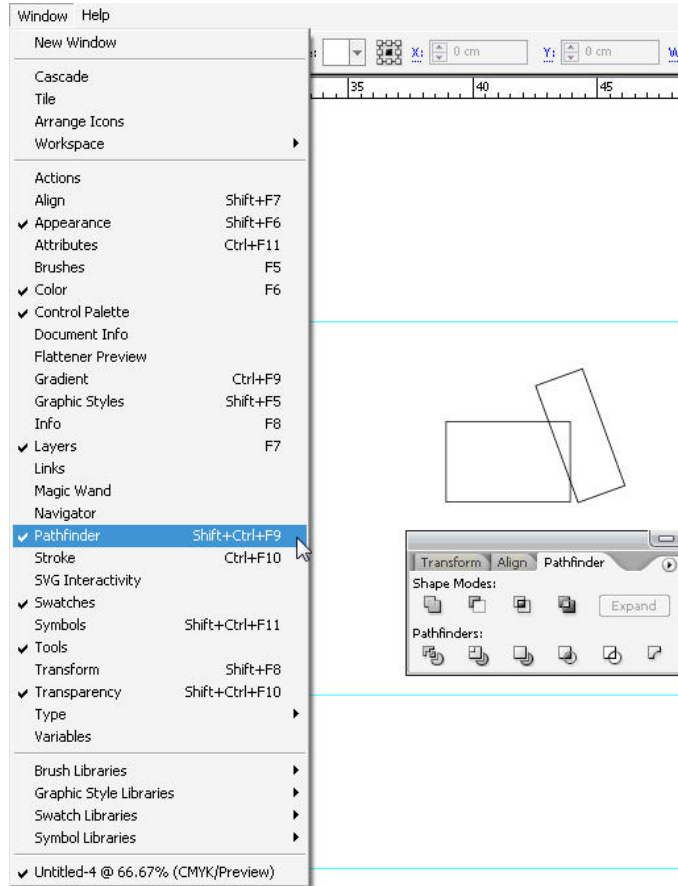

8. เลือกขอบเงาทั้งสองขึ้น แล้วตัดเจาะ โดยคลิกที่ปุ่ม  Subtract from shape area แล้วคลิกปุ่ม Expand บนพาเลต Pathfinder

9

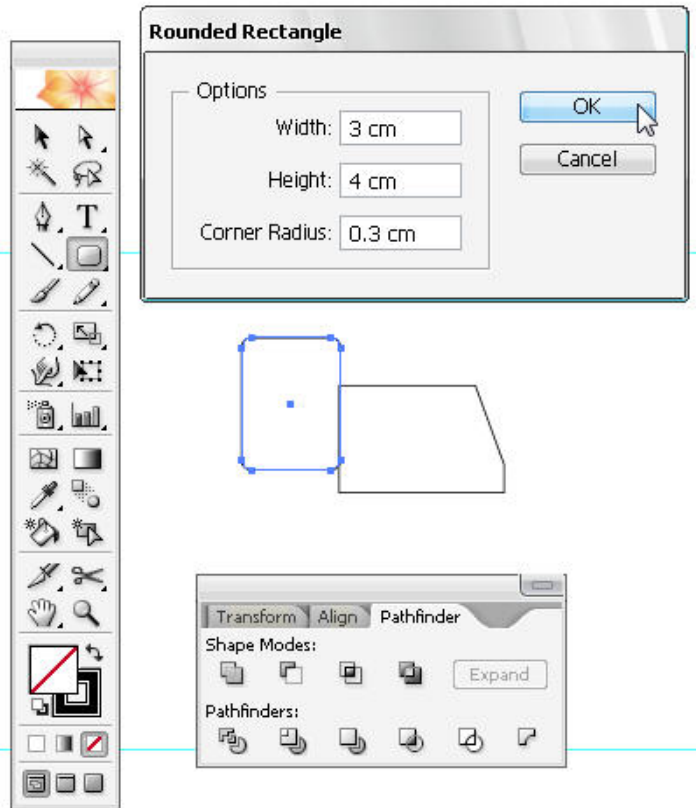

9. ใช้เครื่องมือ  Rectangle วาดรูปทรงสี่เหลี่ยมมุมโค้งขนาด 3x4 ซม.ขนาดมุมโค้ง 0.3 ซม.

10

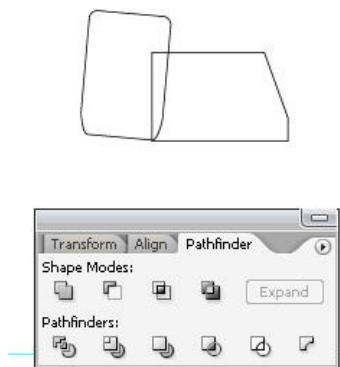

10. ปรับรูปทรง path โดยใช้เครื่องมือ  Direct Selection เลือกจุดแองเคอร์ด้านล่าง 2 จุดแล้วย้ายตำแหน่งลงมา 0.5 ซม. จากนั้นปรับมุมทรงไป -5 องศา (คลิกขวาที่เมาส์ Transform>Rotate)

11

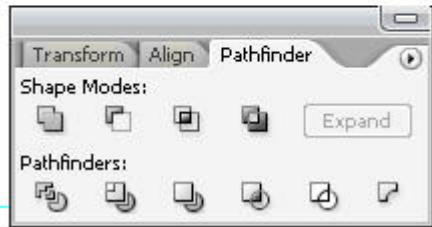

11. เลือกขอบเขตทั้งสองขึ้น แล้วตัดเจาะ โดยคลิกที่ปุ่ม  Subtract from shape area แล้วคลิกปุ่ม Expand บนพาเล็ต Pathfinder

12

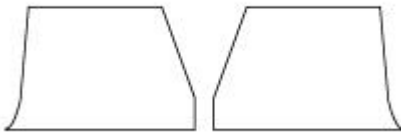

12. เลือกขอบเขตแล้วก๊อปพร้อมพลิกกลับรูปทรง โดยคลิกขวาที่เมาส์ Transform>Reflect เลือกกลับแนวตั้ง (Vertical) จากนั้นให้คลิกลากออกมา
13. ย้ายรูปทรงทั้งสองไปวางต่อด้านบนรูปสี่เหลี่ยมที่วาดไว้
14. ก๊อปป้รูปทรงด้านขวา โดยการกดคีย์ Alt ค้างไว้ แล้วคลิกลากไปวางด้านนอกก่อน
15. ใช้เครื่องมือ  Rectangle วาดรูปทรงสี่เหลี่ยมมุมโค้งขนาด 4x0.3 ซม. ขนาดมุมโค้ง 0.2 ซม. วางห่างจากขอบประมาณ 0.6 ซม. ดังภาพ

14-15

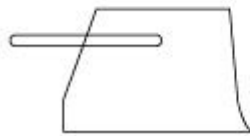
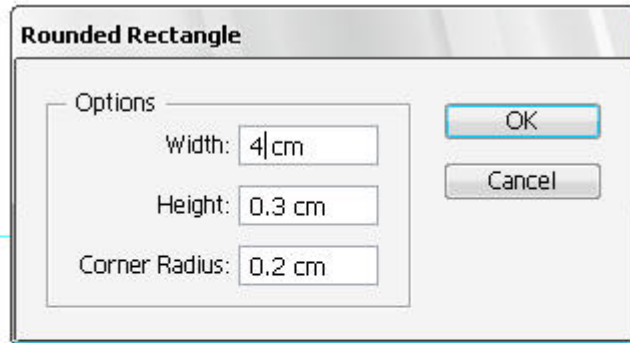

16. เลือกขอบเงาทั้งสองขึ้น แล้วตัดเจาะ โดยคลิกที่ปุ่ม  Subtract from shape area แล้วคลิกปุ่ม Expand บนพาเล็ต Pathfinder
17. เลือกขอบเงาแล้วก๊อปปี้พร้อมพลิกกลับรูปทรง โดยคลิกขวาที่เมาส์ Transform>Reflect เลือกกลับแนวนอน (Horizontal) แล้วคลิกปุ่ม OK

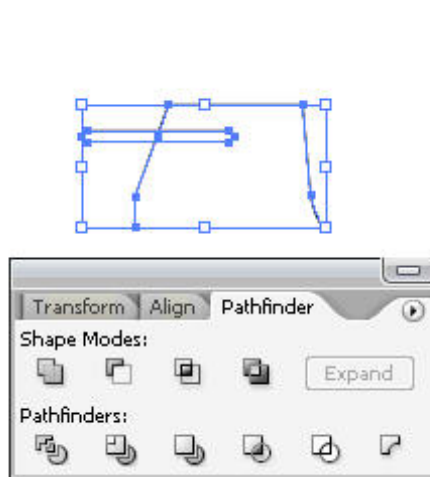

16

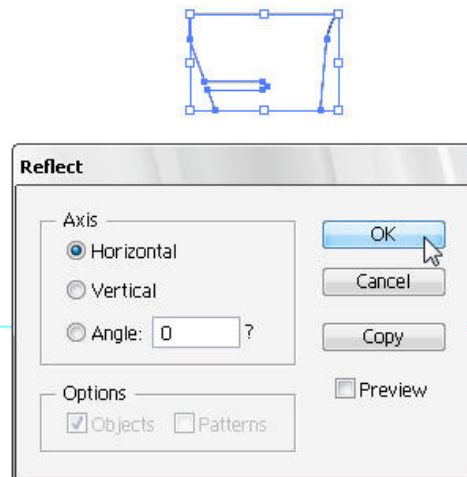

17

18. ย้ายรูปทรงมาวางต่อด้านล่างรูปทรงสี่เหลี่ยมที่วาดไว้ จากนั้นก็อปปีแล้วไปวางไว้ด้านข้าง

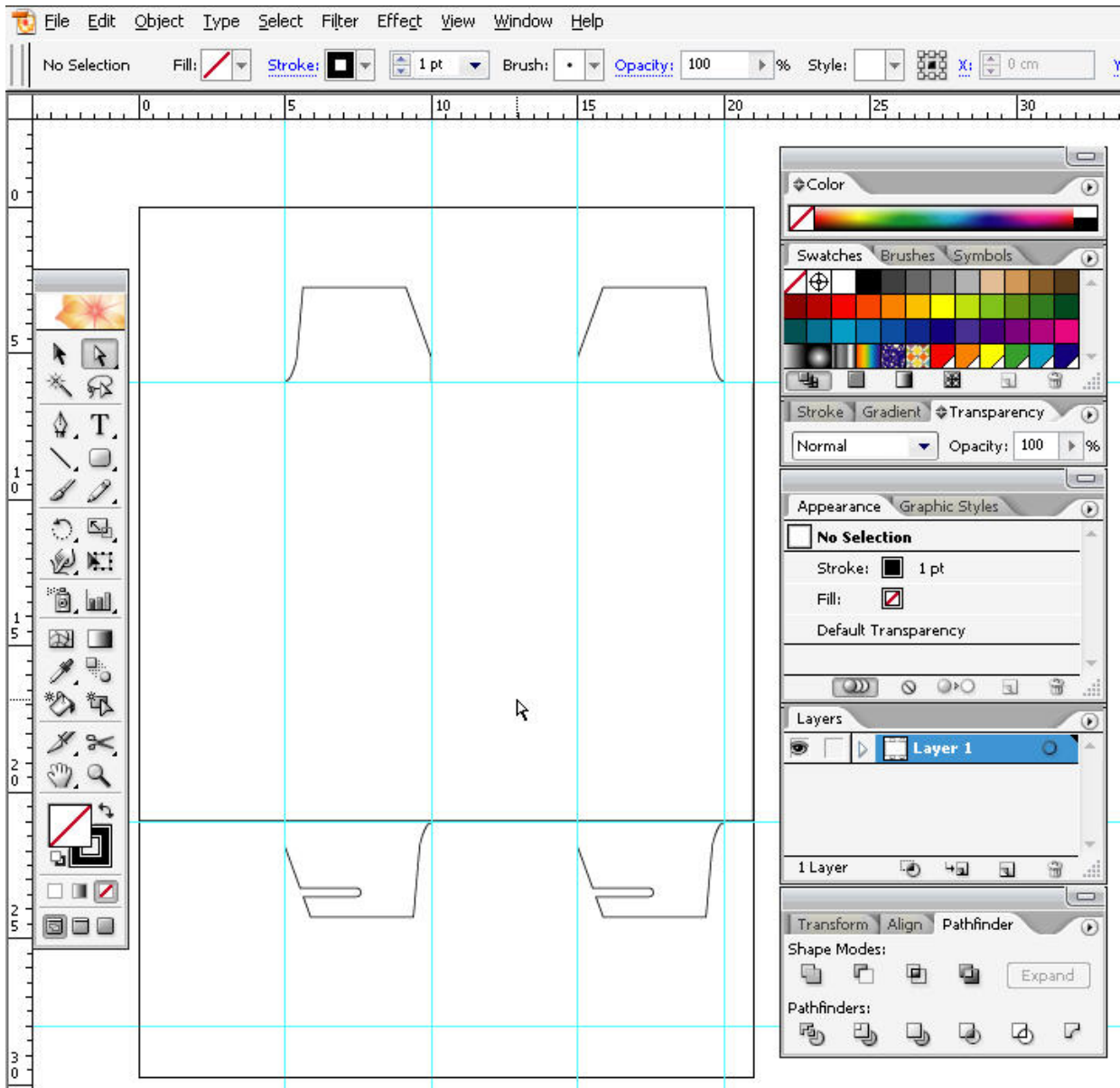

18

19. ใช้เครื่องมือ  Rectangle วาดรูปทรงสี่เหลี่ยมมุมโค้งขนาด 5x9 ซม.ขนาดมุมโค้ง 1 ซม. จำนวน 2 รูป วางในตำแหน่งด้านบนบนและด้านล่างดังภาพ

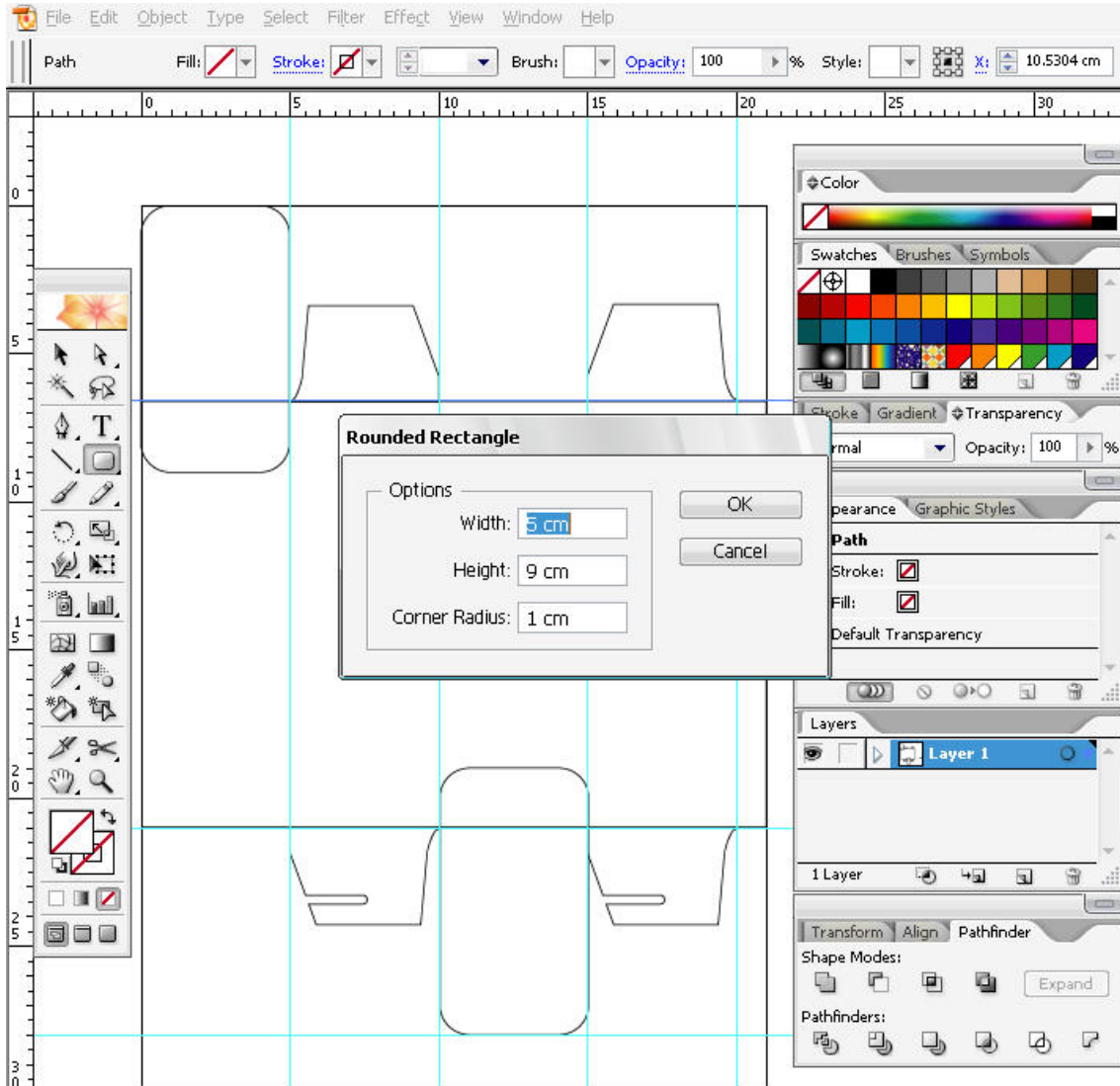

19

20. เลือกรูปทั้งหมดแล้วรวมออบเจ็กต์ทุกชิ้นเข้าด้วยกัน โดยคลิกปุ่ม  Merge บนพาเล็ต Pathfinder

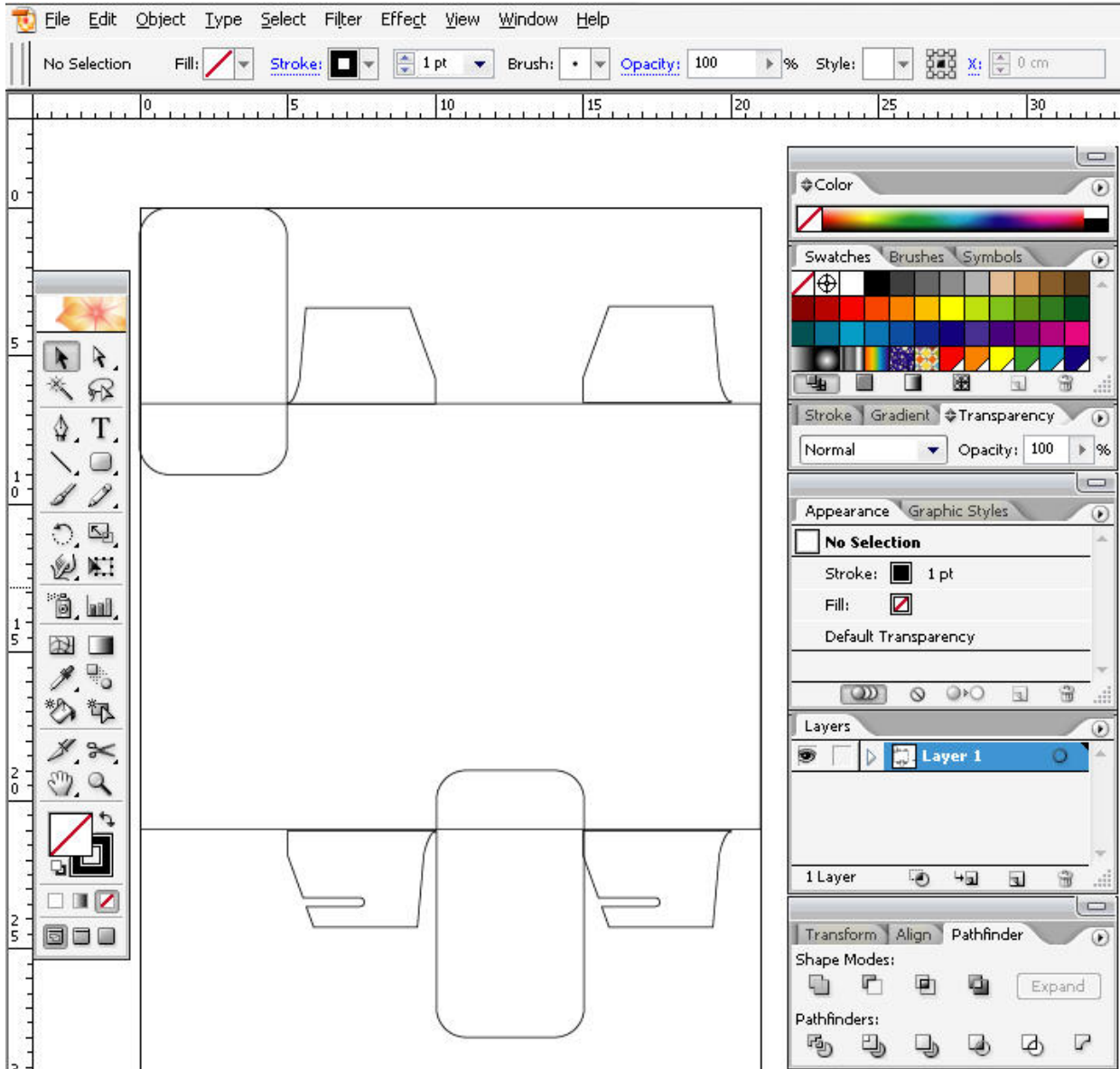

20

หลังจากเสร็จขั้นตอนแล้วก็จะได้รูปทรงซึ่งสามารถนำไปตัดแล้วพับเป็นกล่องได้ นอกจากนี้ยังสามารถปรับแต่งลวดลายเพิ่มเติมเพื่อให้กล่องสวยงามขึ้น

